

# Model602 FAN 清掃手順

## FAN 清掃手順

Model-602 に内蔵された FAN 部分に埃が堆積し通風が良くない状態になるとアラームが発生し使用できない状態になるばかりが故障の原因にもなります。ご使用の環境に合わせて定期的に清掃を行って下さい。

### 1. 前ハ 初清掃



図 1 - 1

電気掃除機で埃を除去して下さい。

## 2 . FAN と FILTER 清掃

Model-602 には FAN が内臓されています。FAN と FAN の周辺部分を清掃します。  
FAN は前パネルの直ぐ後ろに位置しています。  
この為、前パネルを取り外して清掃を行います。

### 2 - 1 . 上カバーを取り外す。

図 2 . 1 . 1 と図 2 . 1 . 2 上の矢印で示された部分のネジを外します。



図 2 . 1 . 1



図 2 . 1 . 2

2 - 2 コネクターを外す。

図 2 . 2 . 1 と図 2 . 2 . 2 上の矢印で示された部分のコネクターを外します。



図 2 . 2 . 1



図 2 . 2 . 2

## 2 - 3 前パネルを外す

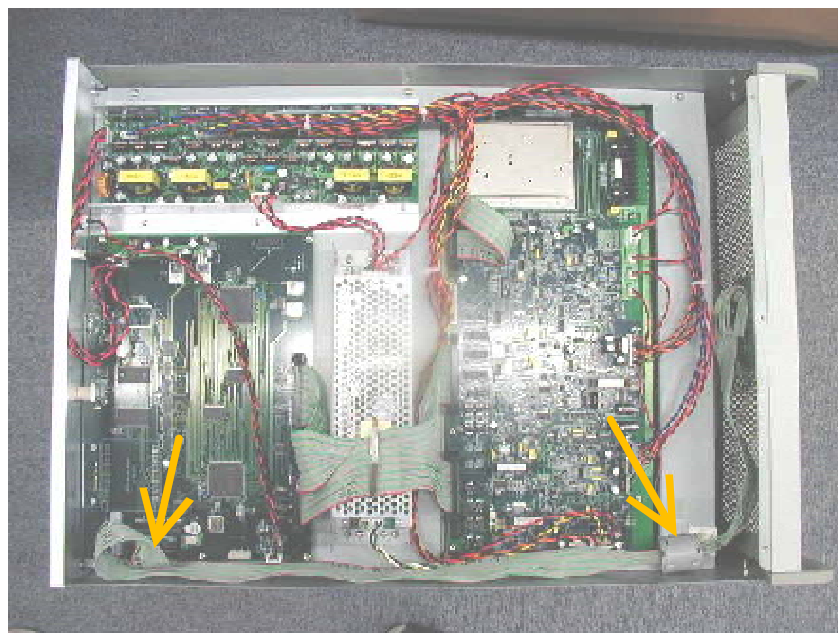
図 2 . 3 . 1 の矢印に示されるネジを外します。

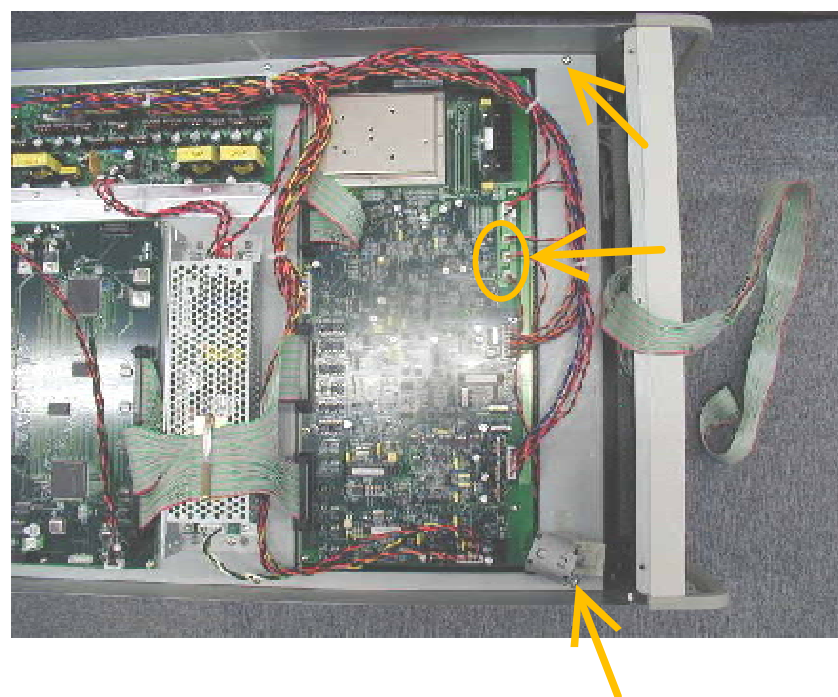

図 2 . 3 . 1

ネジを外すと図 2 . 3 . 2 のように前パネルを外す事ができます。

前パネルからはケーブルが出ていますのでケーブルに張力をかけないように注意します。

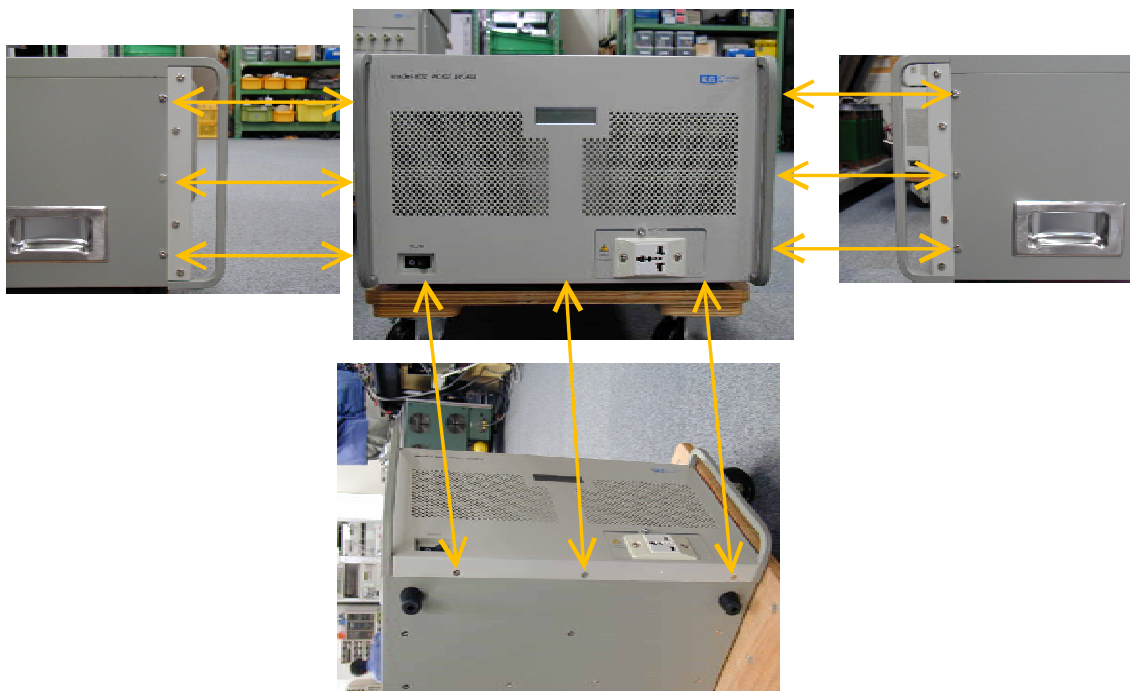

図 2 . 3 . 2

## 2 - 4 FANを外す

FANは図2.4.1のような構造になっています。PU EX Fan Kanagu と FAN を清掃します。Pan Head Screwを外してFANとPU EX Fan Kanaguを外します。

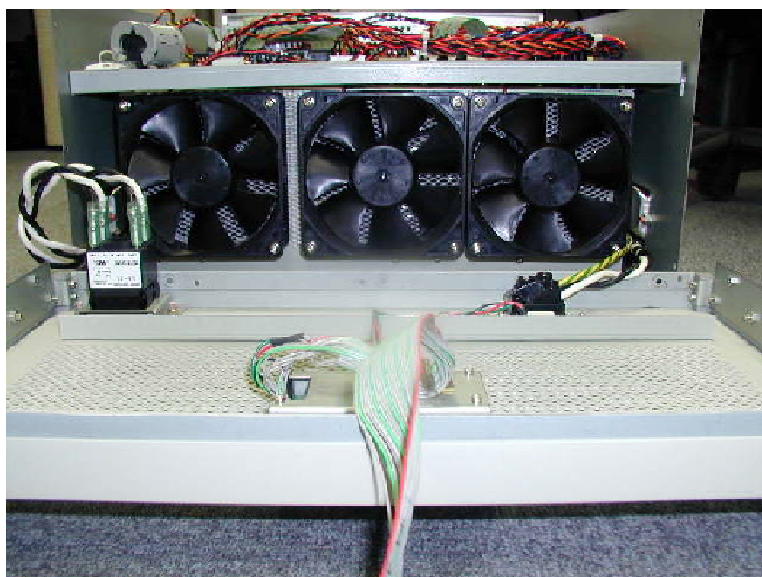

図2.4.1

## 2 - 5 清掃

図 2 . 5 . 1 のように積層された埃を電気掃除機とブラシで清掃します。

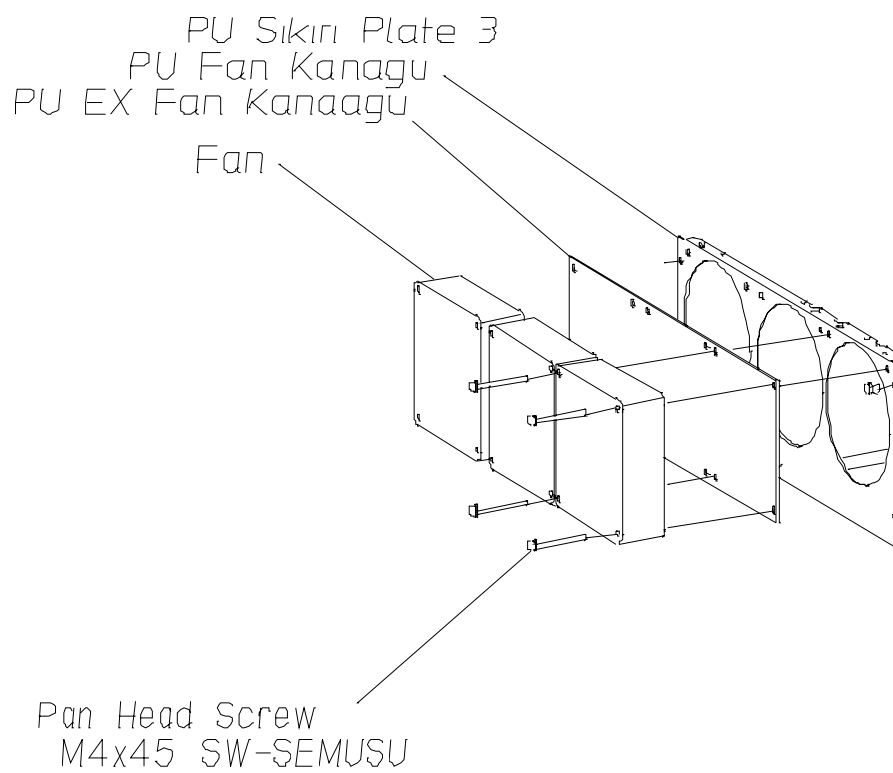

図 2 . 5 . 1

同様にして FAN の埃を電気掃除機とブラシで清掃します。

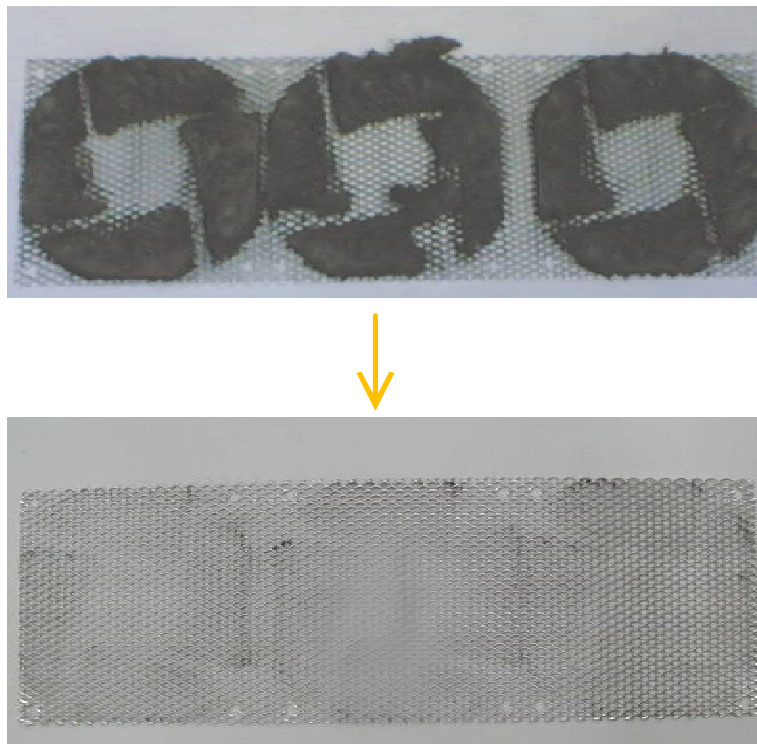

図 2 . 5 . 2

以上で清掃は終了です。

### 3. 組み立て

上記分解の逆の手順で組み立てます。

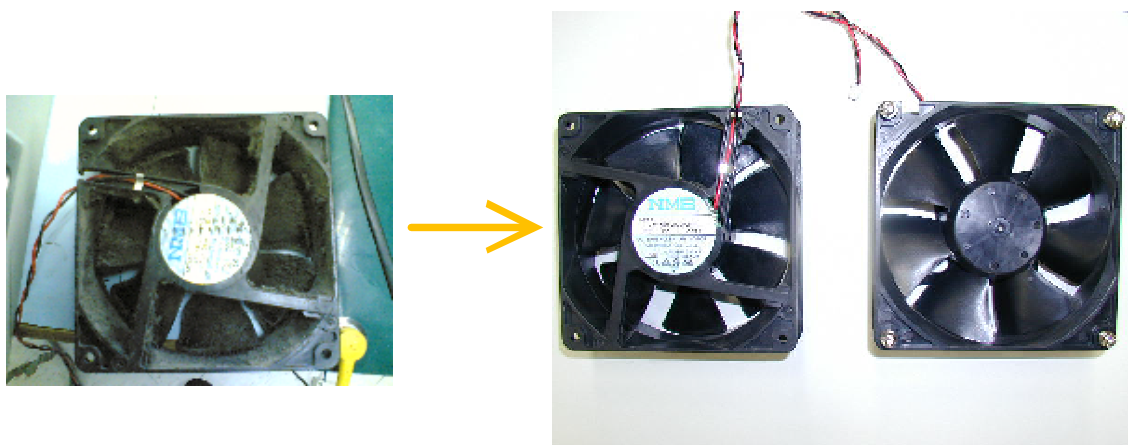
組み立て上の注意。

- ・ FAN は元の場所へ取り付けます。3個の FAN のリード線の長さは夫々異なります。向かって右側から短い順です。
- ・コネクタの差込忘れにご注意下さい。フラットケーブルコネクタ 1個と FAN のコネクタ 1個です。